

Artikelnummer  
**CKH 03 I**



Anbaugehäuse, Gr.21.21, CKH Kunststoff, 1  
Bügel

Produktbeschreibung	
<b>Produkttyp</b>	Anbaugehäuse
<b>Baureihe</b>	CKH
<b>Verschlussystem</b>	Mit 1 Bügel
<b>Größe</b>	Größe "21.21"
<b>Kabelausgang</b>	Ohne Kabelausgang
Technische Daten	
<b>IP-Schutzart</b>	IP44, (IP66/IP67/IP69 mit Montagesatz CKRH 65/CKRH 65 D)
Weitere technische Details	
<b>Gewicht</b>	9,00 g
<b>Betriebstemperatur (min., max.)</b>	-40°C...+70°C

Materialeigenschaften	
<b>Hauptmaterial</b>	Polyamide (PA)
<b>Weitere Materialien</b>	Verschlussbügel: Polypropylen (PP), metalldetektierbar Dichtung: Silikon
<b>Farbe</b>	RAL 7012 basaltgau, RAL 5005 signalblau
<b>RoHs Konformität</b>	Konform
<b>China RoHs - EFUP</b>	E
<b>REACH SVHC Substanzen</b>	Nein
Zulassungen / Standards	
<b>UL</b>	ECBT2
<b>c UL</b>	ECBT8
Allgemeine Bestellinformationen	
<b>EAN-Code 13</b>	8015747272001
<b>Klassifizierung ecl@ss</b>	27440202
<b>Klassifizierung ETIM</b>	EC000437
Angaben zur Verpackung	
<b>Beschreibung der Unterverpackung</b>	Beutel
<b>Unterverpackungsmenge</b>	1 St.
<b>EAN-Code 13 Unterverpackung</b>	8015747280457

Artikelnummer

**CKH 03 I**



Zeichnungen aus dem Katalog

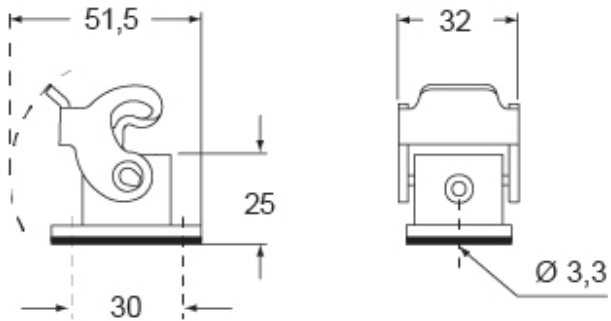

Zeichnungen aus dem Katalog

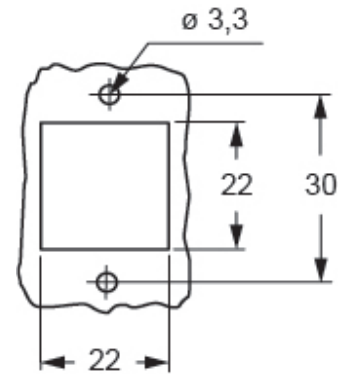

## Hinweise

Die angegebenen Abmessungen in mm sind nicht verbindlich.  
Technische Änderungen bleiben vorbehalten.

---